



Obec Vestec
Sídlo: Vestecká 3, 252 50 Vestec
zastoupena: Tibor Švec - starosta
IČ: 00507644
Č.účtu: 038805489/0800

(dále jen „Budoucí povinná“)

a

ČEZ Distribuce, a. s.
IČ 24729035, DIČ CZ24729035
se sídlem Děčín, Děčín IV-Podmokly, Teplická 874/8, PSČ 405 02

je zastoupená na základě plné moci ze dne 16.9.2019 evid.č. PM/II-283/2019 společností Remont Šerák spol. s r. o. se sídlem Roháčova 188/37, Žižkov, 130 00 Praha 3, IČO:62955365, DIČ:CZ62955364, zápis v obchodním rejstříku vedeném Městským soudem v Praze, oddíl C, vložka 40929 zastoupenou Milanem Šerákem jednatelem

(dále jen „Budoucí oprávněná“)

(společně dále též „Smluvní strany“),

uzavřeli níže uvedeného dne, měsíce a roku tuto:

**SMLOUVU O BUDOUCÍ SMLOUVĚ O ZŘÍZENÍ VĚCNÉHO BŘEMENE
A DOHODU O UMÍSTĚNÍ STAVBY č.
IZ-12-6002424/3
VESTEC NA PRŮHONĚ 40/1 - PŘELOŽKA NN**

podle ustanovení § 1785 a násl. a § 1257 a násl. zákona č. 89/2012 Sb. občanského zákoníku, podle ustanovení § 25 odst. 4 zákona č. 458/2000 Sb. energetického zákona (dále jen tato smlouva).

**Článek I.
Úvodní ustanovení**

Budoucí oprávněná je provozovatelem distribuční soustavy (dále jen „PDS“) na území vymezeném licenci na distribuci elektřiny udělenou PDS Energetickým regulačním úřadem. Distribuční soustava je provozována ve veřejném zájmu. PDS má povinnost zajišťovat spolehlivé provozování, obnovu a rozvoj distribuční soustavy, přičemž pokud dochází k umístění zařízení distribuční soustavy na cizí nemovitost, je PDS povinen podle § 25 odst. 4 energetického zákona k této nemovitosti zřídit věcné břemeno a zajistit si právo provést stavbu dle příslušných ustanovení stavebního zákona.

Článek II.

Prohlášení o právním a faktickém stavu

1. Budoucí povinná prohlašuje, že je **výlučným vlastníkem**:
 $\frac{1}{2}$ pozemku parc.č.**1032/1 v k.ú. Vestec u Prahy 781029**, obec **Vestec**, zapsáno v katastru nemovitostí vedeném Katastrálním úřadem pro Středočeský kraj, Katastrální pracoviště Praha – západ **na LV č. 10001** (dále jen „**Dotčená nemovitost**“)
2. Budoucí oprávněná je investorem stavby zařízení distribuční soustavy **kNN** dále jen „**Zařízení distribuční soustavy**“), která se bude nacházet mj. na Dotčené nemovitosti.
3. Budoucí povinná prohlašuje, že není žádným způsobem omezena v právu zřídit k Dotčeným nemovitostem věcné břemeno podle této smlouvy, a že jí nejsou známy žádné faktické nebo právní vady Dotčených nemovitostí, kterými by byl znemožněn účel této smlouvy.

Článek III.

Předmět smlouvy

1. Smluvní strany se zavazují, že spolu za dále uvedených podmínek uzavřou vlastní smlouvu o zřízení věcného břemene (dále jen „**Vlastní smlouva**“), jejímž předmětem bude zřízení věcného břemene podle § 25 odst. 4 energetického zákona. Obsahem věcného břemene bude právo Budoucí oprávněné umístit, provozovat, opravovat a udržovat Zařízení distribuční soustavy na Dotčené nemovitosti, provádět jeho obnovu, výměnu a modernizaci, a povinnost Budoucí povinné výkon těchto práv strpět (dále jen „**Věcné břemeno**“).
2. Předpokládaný rozsah omezení Dotčené nemovitosti Věcným břemenem činí **11 m délkových**, a nepřesáhne rozsah vyznačený v situačním snímku tvořícím přílohu č. 1 této smlouvy.
3. Budoucí oprávněný se zavazuje po dokončení stavby Zařízení distribuční soustavy vyhotovit geometrický plán pro vyznačení rozsahu Věcného břemene, Vlastní smlouvu a zaslat Budoucí povinné písemnou výzvu k uzavření Vlastní smlouvy, jejíž přílohou bude Vlastní smlouva a geometrický plán.
4. Budoucí oprávněná se zavazuje zaslat výzvu dle odstavce 3. Budoucí povinné ve lhůtě do 6 kalendářních měsíců od kolaudace Zařízení distribuční soustavy (popř. od jeho uvedení do provozu), nejpozději však do 5 let od uzavření této smlouvy. Budoucí povinná se zavazuje Vlastní smlouvu uzavřít nejpozději do 60 dnů ode dne doručení výzvy.
5. Do doby uzavření Vlastní smlouvy jsou Smluvní strany vázány obsahem této Smlouvy a zavazují se, že neučiní žádné právní ani jiné kroky, které by vedly ke zmaření jejího účelu.

6. Smluvní strany se dohodly, že za omezení vlastnického práva Budoucí povinné v důsledku výstavby Zařízení distribuční soustavy a zřízení Věcného břemene bude Budoucí povinné na základě Vlastní smlouvy vyplacena jednorázová náhrada ve výši **1.100,- Kč**, /slovy: jedentisícjedenstokorunčeských/ Varianta pro plátce DPH:/ k této částce bude připočtena daň z přidané hodnoty dle zákonné sazby platné ke dni uskutečnění platby/. Jednorázová náhrada bude vyplacena Budoucí povinné po provedení vkladu Věcného břemene do katastru nemovitostí za podmínek stanovených Vlastní smlouvou, nejpozději pak do 3 měsíců od dne provedení vkladu Věcného břemene.

Článek IV.

Podmínky pro provedení stavby

1. Budoucí povinná uděluje Budoucí oprávněné souhlas s provedením stavby Zařízení distribuční soustavy na Dotčených nemovitostech v rozsahu dle čl. III. odst. 2 této smlouvy, a to i prostřednictvím třetích osob. Budoucí povinná se zavazuje umožnit v nezbytném rozsahu Budoucí oprávněné a jí pověřeným třetím osobám přístup a příjezd na Dotčené nemovitosti a realizaci stavby. Práce na dotčených nemovitostech budou spočívat zejména v:
 - umístění kNN
2. Budoucí oprávněná se zavazuje v průběhu výstavby co nejvíce šetřit práv Budoucí povinné. Po skončení prací je Budoucí oprávněná povinna uvést Dotčenou nemovitost do původního stavu. Pokud Budoucí povinné v důsledku výkonu práv Budoucí oprávněné vznikne újma na majetku, má právo na přiměřenou jednorázovou náhradu.

Článek V.

Ostatní ujednání

1. Budoucí povinná se pro případ převodu vlastnického práva k Dotčené nemovitosti smluvně zavazuje převést na nabyvatele Dotčené nemovitosti zároveň práva a povinnosti vyplývající z této smlouvy, a to formou postoupení smlouvy dle § 1895 a násl. občanského zákoníku, k čemuž Budoucí oprávněná tímto uděluje svůj předchozí souhlas.
2. Veškeré náklady spojené s vyhotovením této a Vlastní smlouvy, geometrického plánu a podáním návrhu na vklad do katastru nemovitostí, se zavazuje uhradit Budoucí oprávněná.

Článek VI.

Závěrečná ustanovení

1. Tato smlouva nabývá platnosti a účinnosti dnem připojení podpisu poslední smluvní stranou.
2. Přijetí návrhu této smlouvy s dodatkem nebo odchylkou, byť nepodstatnou, se vylučuje. Totéž platí pro uzavírání dodatků k této smlouvě.

3. Tuto smlouvu lze měnit nebo doplňovat pouze písemně, formou číslovaných dodatků, jiná forma se vylučuje. Písemná forma je nezbytná i pro právní jednání směřující ke zrušení smlouvy.
4. Tato smlouva zaniká, pokud Budoucí oprávněná upustí od záměru vybudovat Zařízení distribuční soustavy na Dotčené nemovitosti nebo pokud v rámci realizace stavby nedojde k umístění Zařízení distribuční soustavy na Dotčené nemovitosti. V takovém případě se Budoucí oprávněná zavazuje tuto skutečnost Budoucí povinné bez zbytečného odkladu oznámit.
5. Tato smlouva je vyhotovena v 3 stejnopisech, z nichž 1 stejnopis obdrží každý z účastníků této smlouvy a jeden stejnopis obdrží místně příslušný stavební úřad.
6. Přítomnost ČEZ Distribuce, a. s., jako smluvní strany sama o sobě nezakládá povinnost tuto smlouvu uveřejnit v registru smluv ve smyslu zákona č. 340/2015 Sb., o registru smluv. Smluvní strany se zavazují, že pokud by i přesto k uveřejnění této smlouvy dle zákona o registru smluv mělo dojít, poskytnou si v této věci veškerou nezbytnou součinnost.
7. Záměr zřídit věcné břemeno k Dotčeným nemovitostem byl schválen usnesením zastupitelstva obce Vestec č.j. 2021/04/06 ze dne 26. 4. 2021 *radly*
8. Součástí této smlouvy je její:

Příloha č. 1 - *Situační snímek se zákresem předpokládaného rozsahu Věcného břemene s podpisem vlastníka*
č. 2 - *Plná moc*

Dne 17. 5. 2021

Budoucí povinná
Obec Vestec

OBEC VESTEC

IČO: 00507644
Vestecská 3
252 50 Vestec

Zastoupena: Tibor Švec - starosta

Dne 31.3.2021

Budoucí oprávněná
ČEZ Distribuce, a.s.



REMONT ŠERÁK, spol. s.r.o.
Milan Šerák, jednatel
Na základě plné moci

ŘEZ ULOŽENÍ KABELU

ŘEZ kab. ložem CHODNÍK

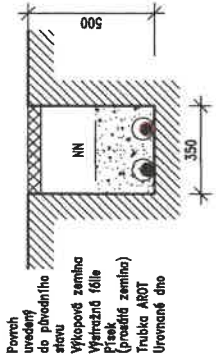

JEDNOPOLOVÉ SCHEMA

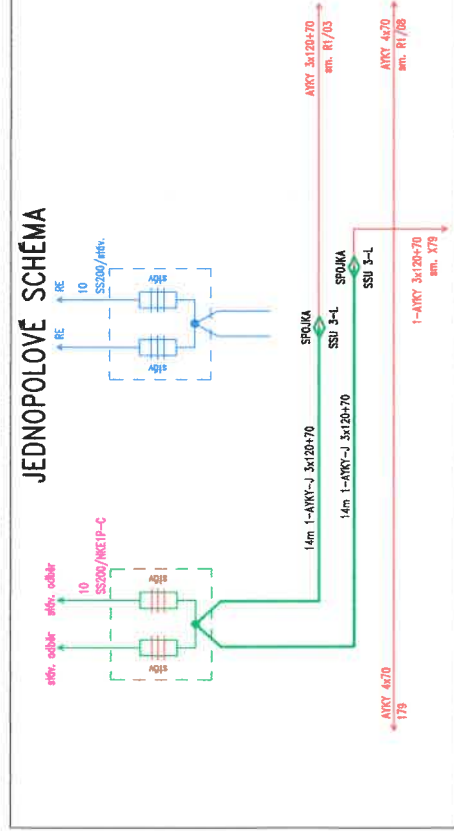

VESTEC, NA PRŮHONĚ

40/1 - přeložka nn

1-ARY-J 3x120+70

trasa: 11m

kabel: 2x14m

LEGENDA:

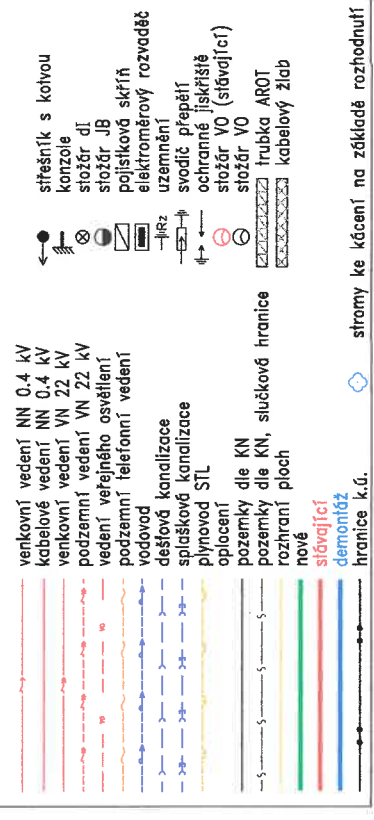

Poznámka č. 1
Stávající podzemní sítě jsou zobrazeny pouze orientačně a před zahájením stavby musí být provedeno jejich vyčištění.

Poznámka č. 2
Po provedení výkopů provést přeměření délky kabelových vedení.

Poznámka č. 3
Při souběhu o křížení s ostatními podzemními sítěmi je nutno dodržet ČSN 73 6005, ČSN 33-2000-5-52 a směrnice ČEZ Distribuce, a.s.

SOUSTAVA : VN - IT, 3~50/5, 22kV, IZ 30A
NN - TN-C, 3+PEN-3, 50/6, 230/400V

OCHRANA : VN - zemněním dle ČSN 33 2000-4-41 a PNE 33 01000-1
NN - Automatickým odpojením od zdroje dle ČSN 33 2000-4-41 a PNE 33 01000-1

PROSTŘEDÍ : Stanovená protokolem o určení vnějších vlivů dle PNE 33 01000-2

ČEZ Distribuce, a.s.

Tabulkač 874/8
405 02 Děčín, IV - Podmokly

Schvaluje se se s výhradou, že projekt i skutečné provedení musí odpovídat platným prováděcím předpisům, normám EN, ČSN, PNE a všem bezpečnostním zákonným ustanovením. Za do držení těchto náležitostí odpovídá projektant a stavbu provádějící dodavatel.

Platnost vyřádkení je 1 rok.

V:

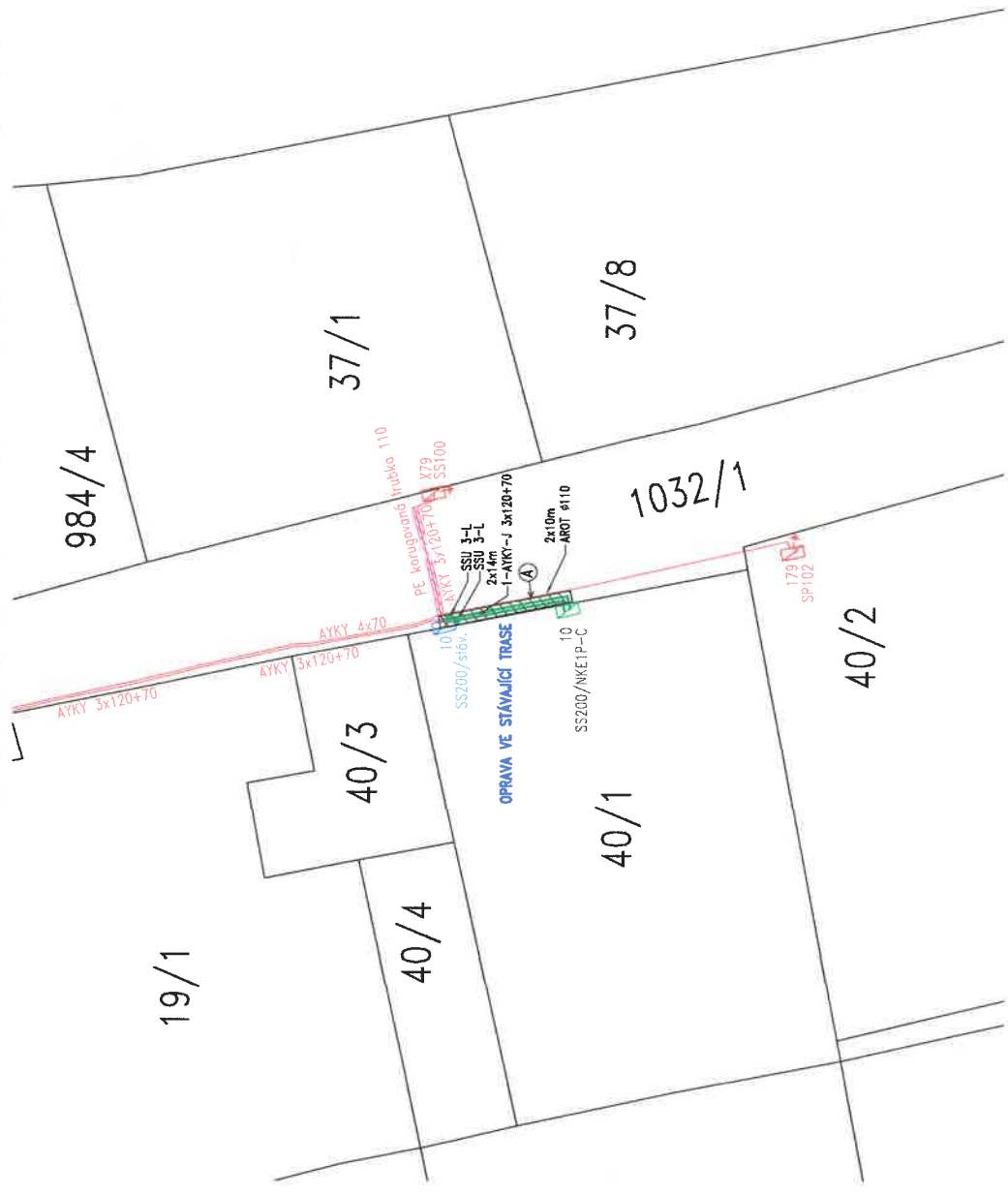
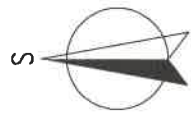

datum: Leden 2021	kreslí: Zdeněk Macháček	vypracoval: Milan Šerák	zodpovědný projektant: Ing. Bohuslav Hadaček
investor: ČEZ Distribuce, a.s.	název akce: VESTEC, NA PRŮHONĚ 40/1 - přeložka nn		
číslo stavby: IZ-12-6002424	název výkresu: Situace, jednopólové schéma		
číslo výkresu: M 1:500	měřítko: M 1:500		
REMONT ŠERÁK, spol. s r. o. 264 01 Sedlitz, Šarfatkova 349 tel. 318 875 032, 318 820 440 - 2 e-mail: remontsedlitz@seznam.cz			



DISTRIBUCE

PLNÁ MOC

EVIDENČNÍ Č.: PM/II - 283/2019

ČEZ Distribuce, a. s.

se sídlem Děčín, Děčín IV-Podmokly, Teplická 874/8, PSČ 405 02,

IČO: 24729035, DIČ: CZ24729035,

zapsaná v obchodním rejstříku vedeném Krajským soudem v Ústí nad Labem pod sp. zn. B 2145,

zastoupená předsedou představenstva Ing. Martinem Zmelíkem, MBA

a členem představenstva Ing. Pavlem Šolcem

(dále jen „zmocnitel“)

z m o c ň u j e

zmocněnce: **REMONT ŠERÁK, spol. s r.o.**
 sídlo: Roháčova 188/37, 130 00 Praha 3 - Žižkov
 IČO: 62955365
 DIČ: CZ62955365

Právnícká osoba zapsaná v obchodním rejstříku vedeném u Městského soudu v Praze pod sp. zn. C 40929,

(dále jen „zmocněnec“)

aby v procesu výstavby zařízení distribuční soustavy elektrické energie činil za zmocnitele v rámci podmínek daných příslušnými právními předpisy s dotčenými subjekty a před příslušnými orgány tato právní jednání a jiné úkony:

1. Projednával umístění staveb zařízení distribuční soustavy (dále jen „Stavby“) a podmínky umístění Staveb na cizích nemovitých věcech (dále jen „Dotčené nemovité věci“) s jejich vlastníky a jinými v úvahu přicházejícími oprávněnými subjekty.
2. Zajišťoval v nezbytném rozsahu k účelu danému tímto zmocněním ve prospěch zmocnitele k Dotčeným nemovitým věcem věcná a jiná práva a s nimi související potřebná právní jednání a jiné úkony, tj. aby za zmocnitele zejména:
 - a) uzavíral smlouvy o uzavření budoucí smlouvy a vlastní smlouvy ke zřízení věcných břemen (služebností) ve smyslu a k účelu danému zákonem č. 458/2000 Sb., energetický zákon, ve znění pozdějších předpisů, na Dotčených nemovitých věcech, zajišťoval a podepisoval návrhy na vklad těchto věcných práv do katastru nemovitostí,
 - b) zajišťoval a podepisoval návrhy na vklady práv do katastru nemovitostí,
 - c) přijímal doručované písemnosti adresované vždy na doručovací adresu uvedenou v návrhu na vklad do katastru nemovitostí, včetně všech oznámení či výzev v průběhu vkladových či jiných řízení vedených katastrálním úřadem,
 - d) činil v souladu s příslušnými právními předpisy vůči věcně a místně příslušným vyvlastňovacím úřadům návrhy na nucené omezení vlastnického práva k Dotčeným nemovitým věcem.
3. Sjednával podmínky a podával návrhy, žádosti a uzavíral smlouvy (dohody) vztahující se ke zvláštnímu užívání pozemních komunikací a užívání veřejných prostranství a k účelu uvedenému v odstavci 2. přijímal písemnosti.
4. Podával návrhy, žádosti a činil další právní jednání a jiné úkony v příslušných řízeních dle stavebně – právních předpisů a dalších souvisejících právních předpisů k umístění, odstraňování, změně a realizaci Staveb a jejich kolaudaci (zejména ohlášení, územní řízení, stavební řízení, kolaudační řízení, popř. opatření kolaudačního souhlasu nebo oznámení záměru započít s užíváním) a k danému účelu zajišťoval veškeré potřebné podklady a k účelu uvedenému v odstavci 2. přijímal písemnosti, dále též za zmocnitele, jako stavebníka, plnil oznamovací povinnost vůči Archeologickému ústavu ČR, popř. jiné oprávněné organizaci ve smyslu ustanovení § 22 odst. 2 zákona č. 20/1987 Sb., o státní památkové péči, ve znění pozdějších předpisů.

Dále pak, aby zajišťovali poskytování finančních náhrad vlastníkům Dotčených nemovitých věcí ve výši a za podmínek sjednaných ve smlouvách a dohodách, uzavřených v rámci účelu daného tímto zmocněním. Co se týče poskytování náhrad, tak tyto náhrady je zmocněnec oprávněn závazně za zmocnitele platně sjednávat pouze písemnou formou.

V souvislosti s předmětem zmocnění, uvedeným výše v odstavci 2. pod písm. c), d), v odstavci 3. a v odstavci 4. je zmocněnec oprávněn za zmocnitele činit před příslušnými orgány, aj. v úvahu přicházejícími subjekty, veškerá právní jednání a jiné úkony, tj. zejména činit a podávat zákonem stanovené návrhy a podání, brát tyto návrhy a podání zpět, podávat opravné prostředky proti rozhodnutím o těchto návrzích a podáních, jakož se jich i vzdávat či je brát zpět.

5. Zmocnitel opravňuje zmocněnce dále udělovat k účelu, za podmínek a v rozsahu danému tímto zmocněním též substituční zmocnění jiným osobám.
6. Zmocnitel si pro platně uzavírání veškerých smluvních závazkových vztahů zmocněncem za zmocnitele dle tohoto zmocnění, jakož i pro jiná jím činěná právní jednání a stejně tak pro činění změn těchto smluvních závazkových vztahů aj. právních jednání v rámci tohoto zmocnění, rovněž v případech kdy to výslovně není stanoveno zákonem, výhradně vyměňuje písemnou či jinou zákonem vyžadovanou formu, je-li zákonem vyžadována forma přísnější, s vyloučením možnosti změn smluvních závazkových vztahů aj. právních jednání k účelu danému tímto zmocněním v jiné než písemné či jiné zákonem vyžadované formě, je-li zákonem vyžadována forma přísnější.

Touto plnou mocí se nahrazují a ruší veškeré doposud vydané plné moci výše uvedenému zmocněnci, a to dnem, který předchází prvnímu dni období, na které je tato plná moc vydána.

Tato plná moc je vydána na dobu určitou, a to na období od 19.9.2019 do 19.9.2021.

V Děčíně dne 16.9.2019

Zmocnitel:
ČEZ Distribuce, a. s.

Ing. Martin Zmelík, MBA
předseda představenstva

Ing. Pavel Šolc
člen představenstva

Zmocněnec plnou moc ve výše uvedeném rozsahu přijímá

V ~~SEDLČANECH~~ dne 18.10.2019

Zmocněnec:
REMONT ŠERÁK, spol. s r.o.

MILAN ŠERÁK
(jméno, příjmení, funkce)



podpis

Běžné číslo ověřovací knihy O - VII-3581/2019

Ověřuji, že Ing. Pavel Šolc, narozen 31. srpna 1962, bydlíště Praha, Vinohrady, Slovenská 1145/11, jehož totožnost byla prokázána platným úředním průkazem, uznal přede mnou podpis na této listině za vlastní.

V Praze dne 09-10-2019

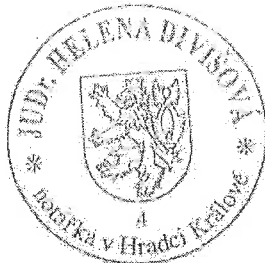

Iveta HÁJKOVÁ
notářská tajemnice
pověřená notářem



Běžné číslo ověřovací knihy O - VII-3648/2019

Ověřuji, že Ing. Martin Zmelík, narozen 27. května 1975, bydlíště Praha, Liboc, U Kolejí 316/6, jehož totožnost byla prokázána platným úředním průkazem, uznal přede mnou podpis na této listině za vlastní.

V Praze dne 09-10-2019



Iveta HÁJKOVÁ
notářská tajemnice
pověřená notářem



Ověřovací složka pro legalizaci: Poř.č.: 26401-0129-0221
Podle ověřovací knihy pošty: Sedlčany

Vlastnoručně podepsal: Milan Šerák
Datum a místo narození: 25.08.1957, Příbram, CZ
Adresa pobytu: Příbram, Sedlčany
Novoměstské náměstí 248 CZ
Druh a č. předlož. dokl. totožnosti: 114363352
Občanský průkaz

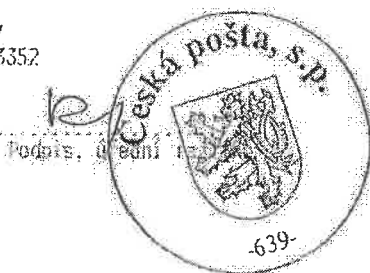
Sedlčany dne 18.10.2019
Fišerová Vlasta



Údaje pro úhradu jednorázové náhrady

Stavba: Vestec Na Průhoně 40/1 – přeložka nn

Smlouva číslo: IZ-12-6002424/3

Úhrada jednorázové náhrady bude provedena dle podmínek sjednaných ve smlouvě ve prospěch :

Vlastník: **Obec Vestec, sídlo: Vestecká 3, 252 50 Vestec**

Zastoupená: Tibor Švec - starosta

IČ: 00507644

č.úctu: 038805489/0800

Forma úhrady finanční náhrady :

(vyberte pouze jednu možnost zakřížkováním x a vyplňte požadované údaje)

Složenkou na adresu shodnou s údaji ve smlouvě

Složenkou na jinou adresu (vyplňte) :

.....
Jméno a příjmení

.....
Ulice / č.p.

.....
Město / obec

.....
PSC

Převodem na bankovní účet (vyplňte) :

..... /
Číslo účtu

.....
Kód banky

.....
Banka

.....
Variabilní symbol

Svým podpisem stvrzuji správnost uvedených údajů

.....
Podpis vlastníka(ů) / zástupce

Mobil Telefon E-mail

Doložka

dle ust. § 41 zákona č. 128/2000 Sb., o obcích v platném znění

Obec Vestec osvědčuje ve smyslu ust. § 41 odst. 1 zákona č. 128/2000 Sb., o obcích v platném znění, že uzavření této smlouvy bylo schváleno Radou obce Vestec na její 35. schůzi konané dne 26. 04. 2021 (usnesení č. URO 2021/04/06) tak, jak to vyžaduje ust. § 102 odst. 3 cit. zákona o obcích, čímž je splněna podmínka platnosti tohoto právního úkonu.

Ve Vestci dne 17. 05. 2021

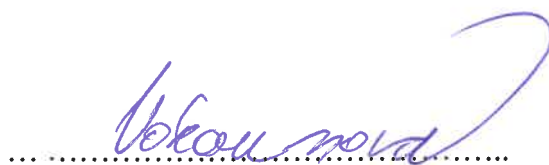

Ing. Kateřina Vokounová
tajemnice

OBEC VESTEC

IČO: 00507644
Vestecká 3
252 50 Vestec